

ENSEMBLE COMBINE D'USINAGE DE RIZ



COMBINE
D'USINAGE DE RIZ
VERSION ELECTRIQUE

CARACTERISTIQUES

	DECORTIQUEUR A ROULEAUX CL 1000	VIS ELEVATRICE	POLISSEUR BLANCHISSEUR CCB 700
CONSTRUCTION	2 rouleaux caoutchouc Ø222x152 mm	- avec trémie de réception du riz cargo en sortie du décortiqueur - collier de fixation à la trémie du polisseur	
CHASSIS SUPPORT	avec transmission par courroies trapézoïdales et système de tension		avec transmission par courroies trapézoïdales et système de tension
DIMENSION (Lxlxh)	700x660x1350		1080x450x800
VERSION ELECTRIQUE	moteur électrique 7.5 kw (10 CV)	moteur électrique 0,75 kw (1 CV)	moteur électrique 7,5 kw (10 CV)
EQUIPEMENT	3 disjoncteurs pour démarrage et protection thermique des 3 moteurs électriques (câblés)		
VERSION THERMIQUE	moteur diesel VIKYNO RV 125-2N, 12 CV à 2400 tr/min		moteur diesel VIKYNO RV 125-2N, 12 CV à 2400 tr/min
	Rendement de décortilage : 70 / 90 %		% grains de riz cassés : 20 à 25%
DEBIT	RIZ PADDY : 1000 Kg/h RIZ BLANC : 700 Kg/h		



DECORTIQUEUR A ROULEAUX CL 1000 VERSION THERMIQUE

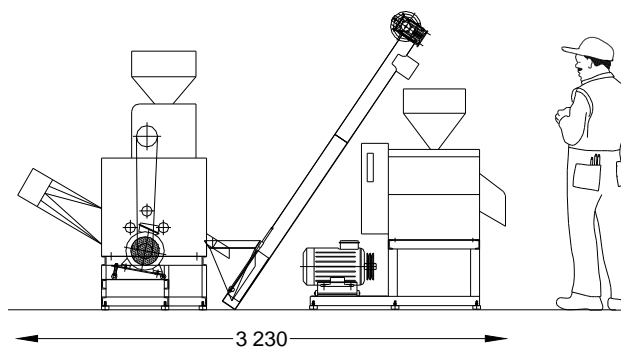

Matériel destiné à l'exportation hors CE



POLISSEUR BLANCHISSEUR CCB 700 VERSION THERMIQUE



47170 POUDENAS - FRANCE

Tél.: 05 53 65 73 55

Fax: 05 53 97 33 05

e-mail: tropical@electra.fr

internet : www.electra.fr