

NÄHMASCHINE



TRAGBARE NÄHMASCHINE ZUM VERSCHLIESSEN DER SÄCKE.

EIGENSCHAFTEN

GESCHWINDIGKEIT	5 bis 6 Sek./Sack
NAHT	Einfaden-Kettenstich
NAHTBREITE	8.5 mm
NADEL	DNx1- #25
FADEN (SYNTHETIK ODER BAUMWOLLE)	20/6
MATERIALIEN, DIE GENÄHT WERDEN KÖNNEN	Kraftpapier, Baumwolle, Jute
MOTOR	Elektromotor 220 V(65 W), 230~240 V(70W)
NETTOGEWICHT	6 kg mit Garnrolle
ABMESSUNGEN (LxBxH)	361x246x321 mm

MITGELIEFERTES ZUBEHÖR

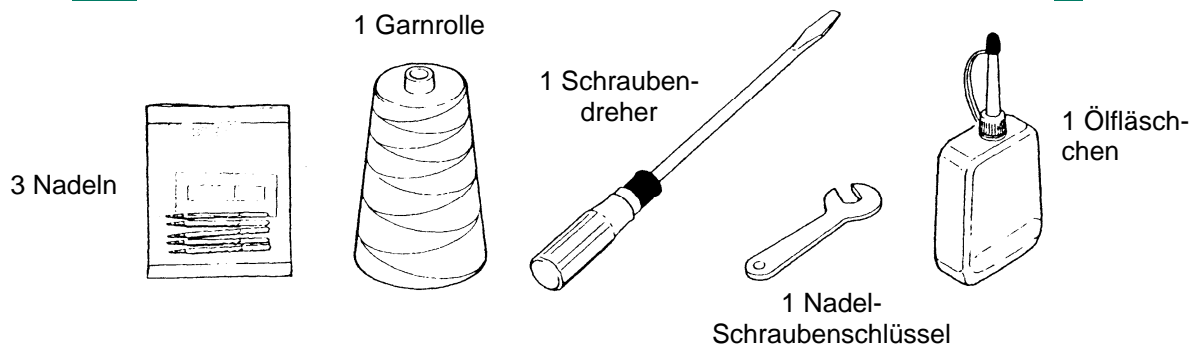

ANWENDUNGSBEISPIEL

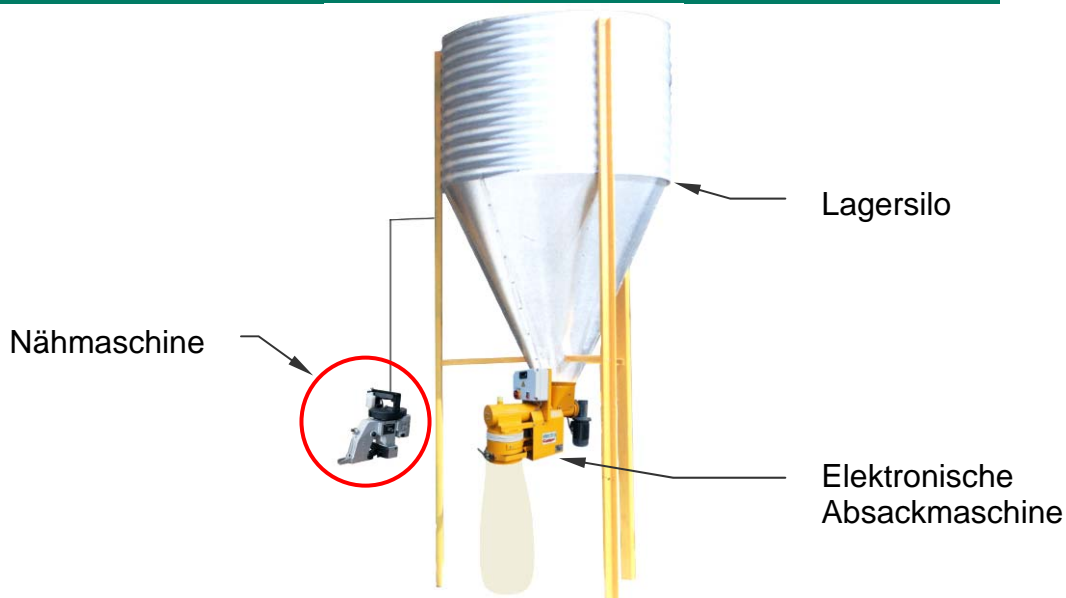

electra

**47170 POUDENAS -
FRANKREICH**

Tel.: +33 (0)5 53 65 73 55

Fax: +33 (0)5 53 97 33 05

E-Mail: elevage@electra.fr

www.electra.fr