

**UNITES DE GRANULATION**  
**0.5 à 1 T/H - 1 à 2 T/H**



**Pour la granulation des aliments du bétail**

# CARACTERISTIQUES DES PRESSES

		PRD 250	PRD 300
PUISSANCE	MOTEUR PRINCIPAL	22 kW (30 cv)	45 kW (60 cv)
	CONDITIONNEUR	2.2 kW (3 cv)	
	ALIMENTATEUR	1.5 kW (2 cv)	
TRANSMISSION	Courroies trapézoïdales sous carter de protection		
NOMBRE DE ROULEAUX	2		
Ø INTERIEUR FILIERE		250 mm	300 mm
OPTIONS	<ul style="list-style-type: none"> <li>- Vis d'alimentation Ø100, moteur 1.1kw avec trémie de chargement des sacs</li> <li>- Débitlitre pour incorporation d'eau fixé sur le conditionneur</li> <li>- Tapis de reprise lg 7m à 45°</li> <li>- Refroidisseur vertical avec tamiseur intégré</li> </ul>		

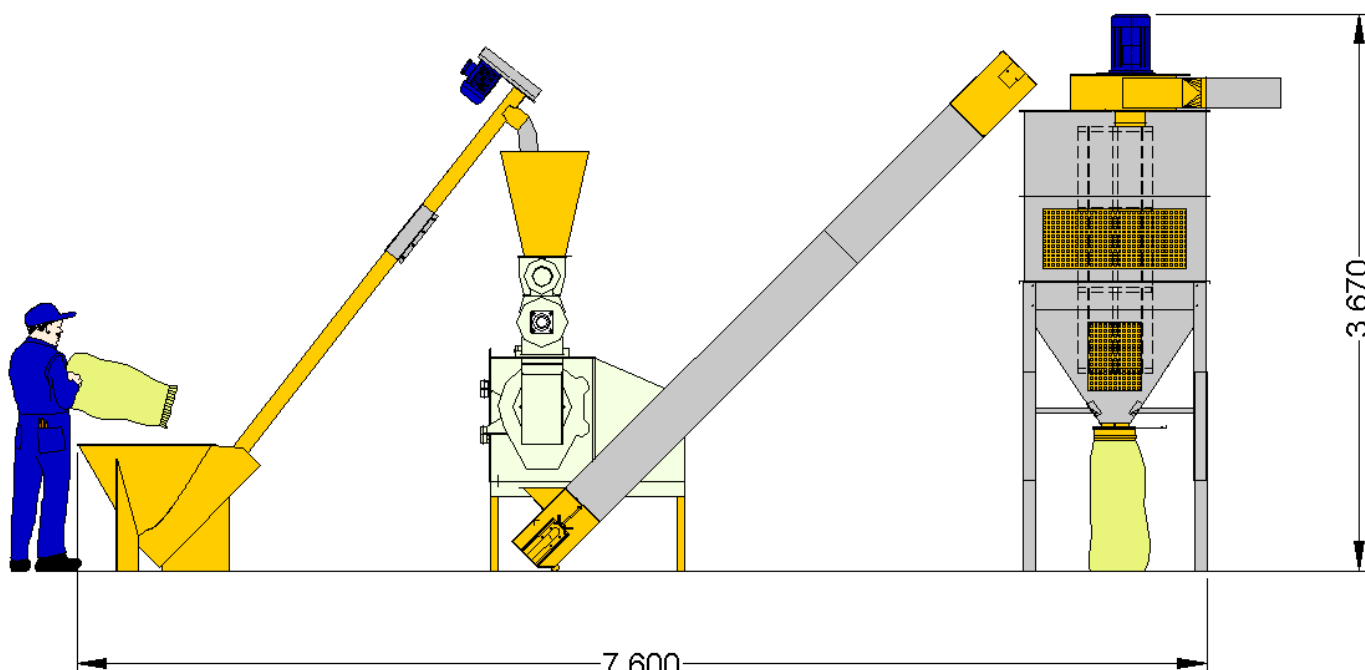
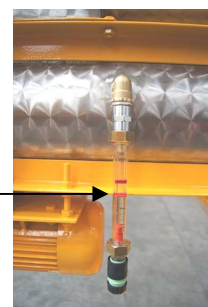
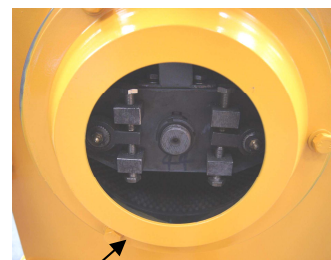

Exemple d'INSTALLATION :

PRESSE PRD 250 + REFROIDISSEUR « ECO »

Les caractéristiques techniques restent modifiables sans préavis



47170 POUDENAS - FRANCE

Tél.: 05 53 65 73 55

Fax: 05 53 97 33 05

e-mail: [electra@electra.fr](mailto:electra@electra.fr)

internet : [www.electra.fr](http://www.electra.fr)