

BROYEUR DEFIBREUR BC "PAILLE"



DEFIBRE : paille et fourrage sec, en bottes de moyenne densité et en balles rondes ou rectangulaires

CARACTERISTIQUES

	VERSION ELECTRIQUE	VERSION PRISE DE FORCE
CONSTRUCTION	acier mécano-soudé	
DIMENSIONS LxIxH	2070x920x940 mm	2250x920x940 mm
ATTELAGE		porté 3 points
ENTRAINEMENT	Moteur électrique 15kw	<ul style="list-style-type: none"> prise de force tracteur 540 tr/min avec multiplicateur de vitesse à bain d'huile
VITESSE DE ROTATION	3000 tr/min	
PUISSANCE ABSORBEE	20 CV	50 à 80 CV
MARTEAUX	8, mobiles, épaisseur 8 mm	
GRILLES	circulaires, trous Ø7 à 50 mm standard – épaisseur 3 mm	
EQUIPEMENTS	<ul style="list-style-type: none"> système pré-hacheur à couteaux (voir photo) support anti-vibratoires (sur version électrique) 	
POIDS	300 kg	260 kg
ALIMENTATION	Goulotte avec volet anti-rejet	
OPTIONS	<ul style="list-style-type: none"> Coffret électrique Coude galvanisé 2.3D, tuyauterie Ø150 mm (distance maxi 40 m) Cyclone de décompression Bec déflecteur pour épandage au sol Cardan avec limiteur de couple à friction taille 106 	
NIVEAU SONORE	Ce matériel peut dépasser sensiblement les 85 dB(A)	

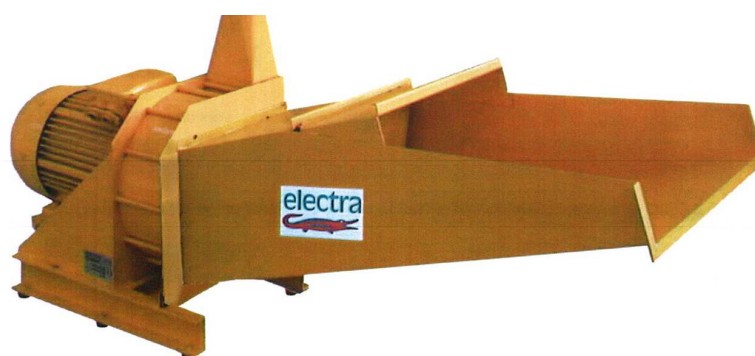
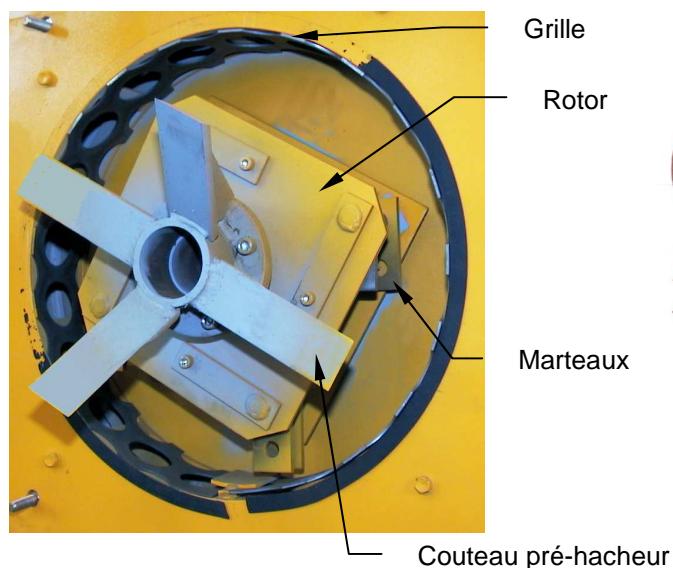

Version Electrique

PERFORMANCES

Jusqu'à 300 bottes moyennes densité/heure
ou 6 balles rondes/heure

ACCESSOIRES POUR LE REFOULEMENT



coude 2.3D avec bec déflecteur



cyclone

DIMENSIONS

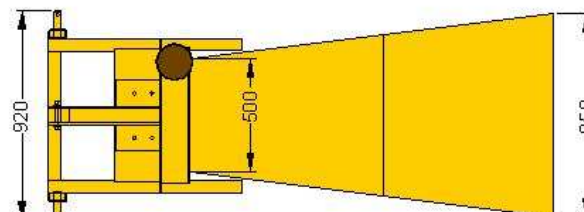
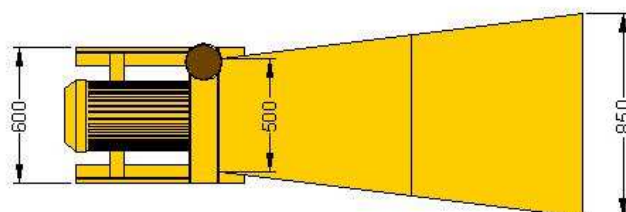
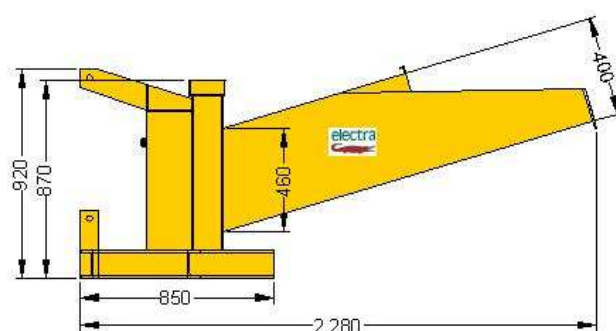
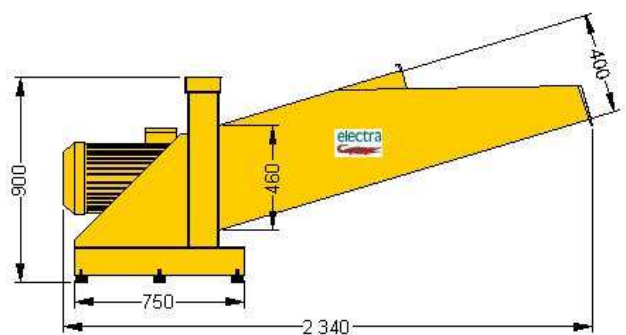

BC paille version électrique

BC paille version prise de force

EXEMPLES D'UTILISATION

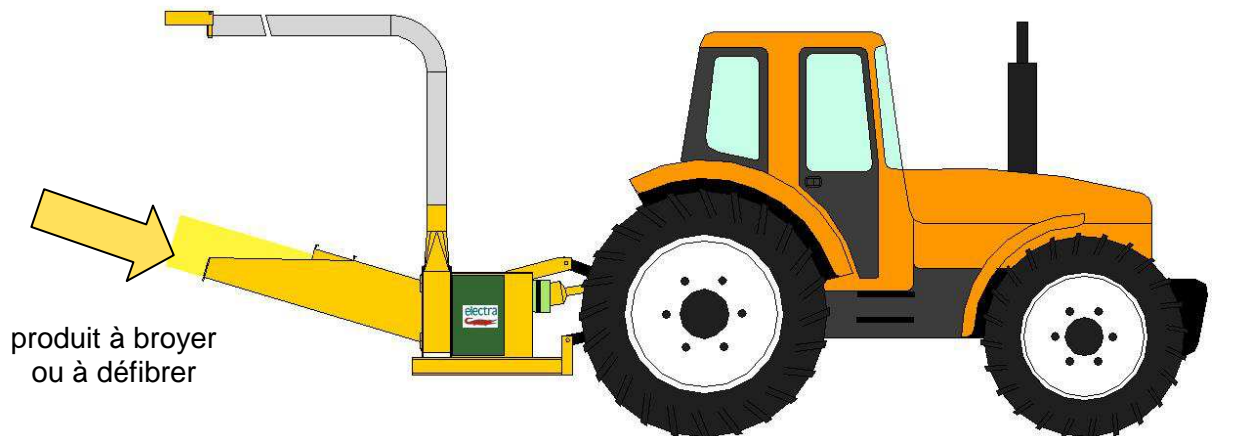

VERSION PRISE DE FORCE

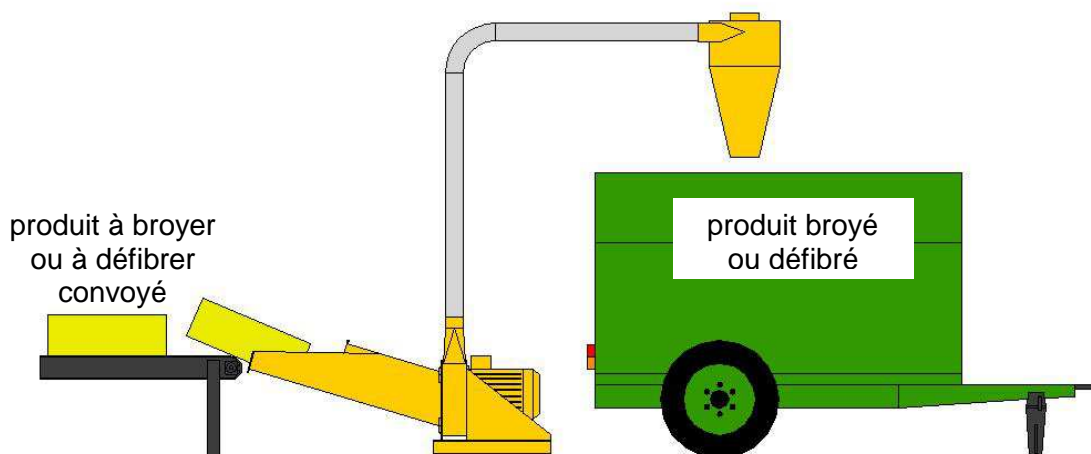

PRODUITS OBTENUS



Avec Grille Ø8mm



Avec Grille Ø30mm

Les caractéristiques techniques restent modifiables sans préavis

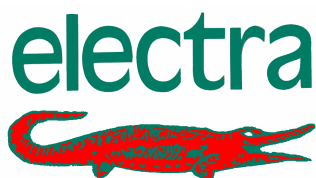

47170 POUDENAS - FRANCE

Tél.: 05 53 65 73 55

Fax: 05 53 97 33 05

e-mail: elevage@electra.fr

Internet : www.electra.fr