

BOL HACHEUR DEFIBREUR BHD 2500 SP

**IDEAL
POUR VOS LITIERES**



- **POUR LE PAILLAGE DES BATIMENTS D'ELEVAGE**
- **POUR L'ALIMENTATION ANIMALE**

PRINCIPE DE FONCTIONNEMENT

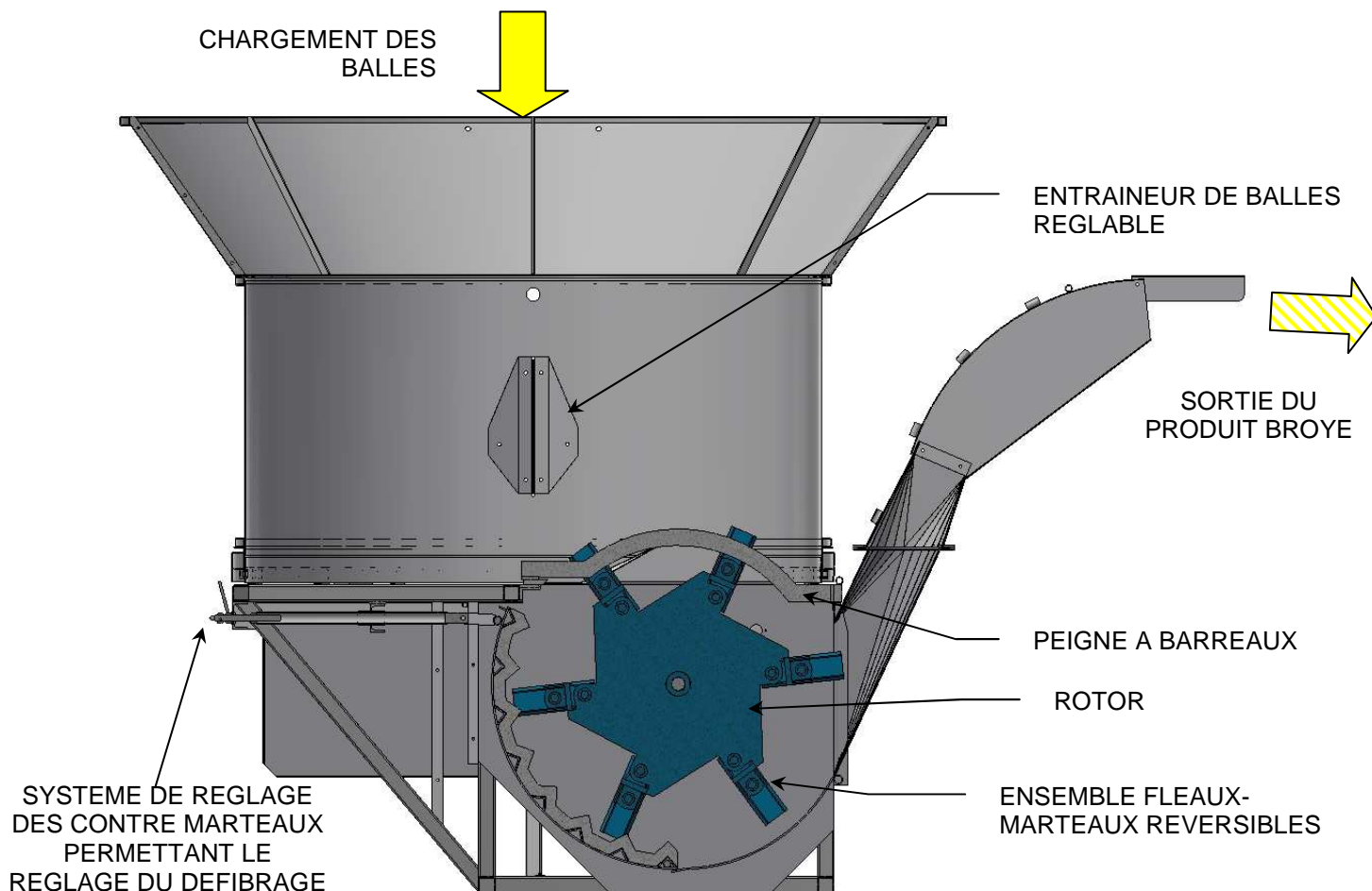

ENSEMBLE BOL ROTATIF

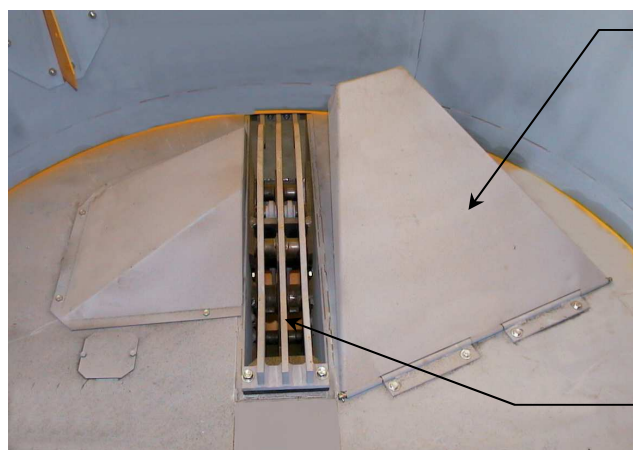

BOITIER DE COMMANDE ELECTRO-HYDRAULIQUE DE ROTATION DU BOL, DU SABOT RELEVEUR ET DU BEC DEFLECTEUR

ENSEMBLE ROTOR

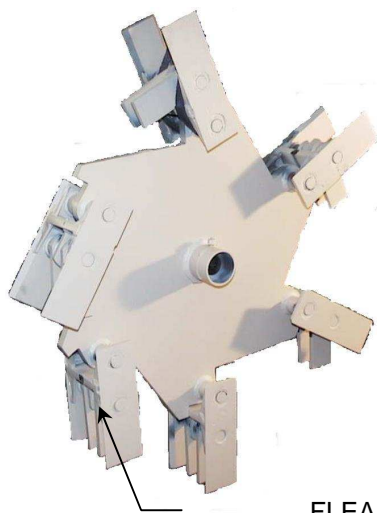

FLEAUX-MARTEAUX
ARTICULES REVERSIBLES
EPAISSEUR 12 mm

GRACE AU ROTOR USINE DANS LA MASSE PESANT 150 KG LANCE A 1000TR/MIN, SON INERTIE PERMET L'UTILISATION DE PUISSANCES MOYENNES EN EVITANT LES A-COUPS ET LES SURCHARGES MOTEUR.

- NI COUTEAUX, NI LAMES, NE CRAINT NI LES BOULONS, NI LES PIERRES.
- PAS D'AFFUTAGE, DONC PAS DE MODIFICATIONS DU DEBIT, NI DE LA QUALITE DU TRAVAIL.
- PAS DE COURROIE DONC PAS DE PATINAGE
- PAS DE MULTIPLICATEUR A ENGRENAGE DONC PAS D'ENTRETIEN NI DE RISQUE DE CASSE



ENCOMBREMENT

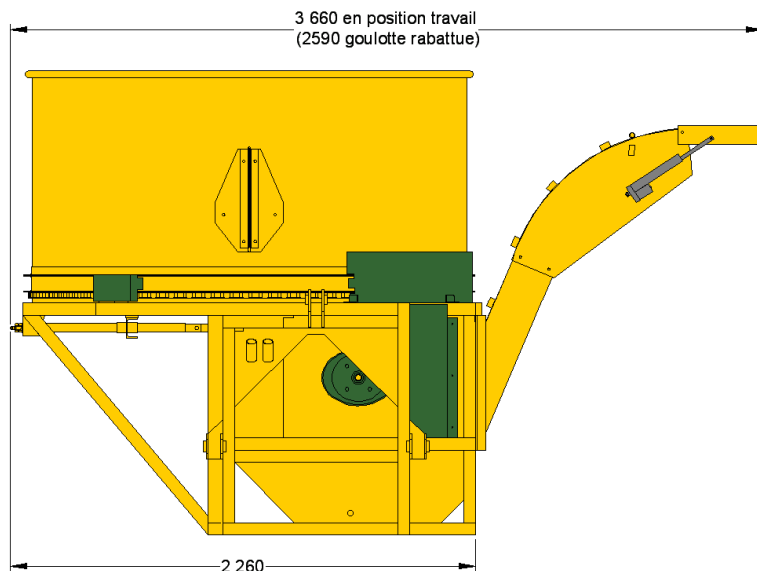
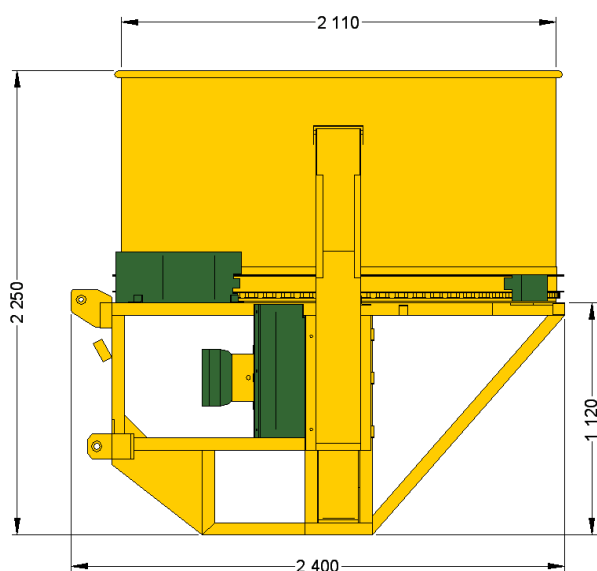

OPTIONS



GOULOTTE PIVOTANTE
ACTIONNEE PAR
MOTEUR
HYDRAULIQUE



CENTRALE HYDRAULIQUE EMBARQUEE

CARACTERISTIQUES

CONSTRUCTION	Acier mécano-soudé, porté sur attelage 3 points tracteur (taille axe d'attelage : catégorie 3)
PUISSANCE ABSORBEE	80 à 120 cv
ENTRAINEMENT	<ul style="list-style-type: none">• Prise de force tracteur 1000 tr/min en direct• Cardan à limiteur de couple à friction et roue libre
REFOULEMENT	<ul style="list-style-type: none">• Avec volet déflecteur réglable actionné par vérin électrique avec commande à distance• Distance d'éjection environ 10 mètres
MARTEAUX	6 fléaux et 12 marteaux réversibles et articulés
EQUIPEMENTS	Commandes électro-hydrauliques: <ul style="list-style-type: none">• actionnant le vérin du sabot releveur. (montée et descente)• actionnant la mise en rotation du bol Réglage manuel de la vitesse de rotation du bol Commande électrique actionnant le bec déflecteur
OPTIONS	<ul style="list-style-type: none">• Centrale hydraulique embarquée.• Goulotte pivotante sur 135° actionné par moteur hydraulique• Rehausse conique démontable• Compteur digital horaire (pour Cuma)
POIDS	1000 kg

APPAREIL NON HOMOLOGUE POUR UN USAGE ROUTIER

PERFORMANCES

10 à 12 balles rondes / heure

6 à 8 balles cubiques / heure

selon qualité du défilage*

*Un défilage parfait des brins de paille permet l'absorption des fientes et déjections

ECHANTILLON



47170 POUDENAS - FRANCE

Tél.: 05 53 65 73 55

Fax: 05 53 97 33 05

e-mail: elevage@electra.fr

Internet : www.electra.fr