

GENEIGTE MISCHMÜLHE BMI



um Rinder pro 400 kg Charge zu ernähren

Lassen Sie die Mischung von Getreide und Zusatzstoffe







- Tank Getreide und Futtermittel:
 - Trichter: Kapazität 400 kg (je nach Produkt verwendet werden)
 - Mixer: Kapazität 400 kg (je nach Produkt verwendet werden)
 - Hoher Wirkungsgrad: bis zu 1200 kg / h oder 3 Zyklen Mahlen und Mischen,
 - geringe Geräusentwicklung und Verschleiß

Abmessungen und Gewicht

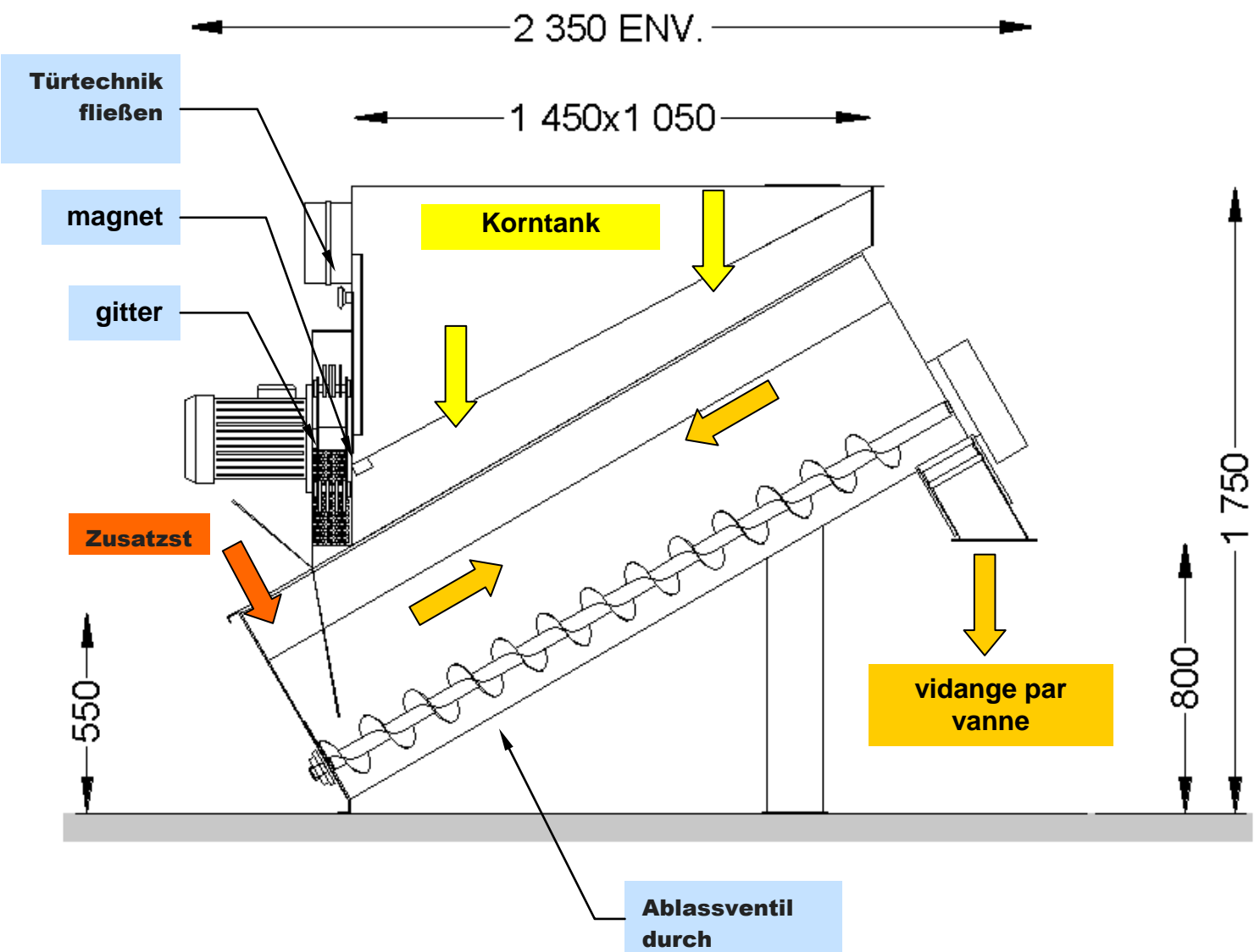
Abmessungen	Länge: 2.350 Breite: 1100 Höhe: 1750
gewicht	350 kg

SCHEMA



-  MINERALS
- +  GETREIDE
- =  LEBENSMITTEL

Spezifikationen

Getreidesilowagen	<ul style="list-style-type: none">• Kapazität: 550 Liter• Magnetische Abschirmung Incorporated• Strömungssteuerungsklappe
Mühle	<ul style="list-style-type: none">• Leistung: 7,5 kW (10 PS)• Geschwindigkeit: 3000 U / min• Anzahl der Hämmer: Mobile 8, 8 mm dick• perforierte Gitter: halbkreisförmigen Ø 5, 6 und 8 mm 
Mischer	<ul style="list-style-type: none">• Kapazität: 800 Liter• Typ: 30 ° geneigt• Leistung: 2,2 kW (3 PS)• Getriebe: zwei Riemen Keilriemen <p>Zubehör:</p> <ul style="list-style-type: none">• Abdeckung für die Einarbeitung von Additiven,• bagger Ventil mit Kopfhörern (Bodenhöhe 800 mm)• Windsack Dekompression.
Elektrische Ausrüstung	<p>Unterwassergehäuse einschließlich:</p> <ul style="list-style-type: none">• Trennen Sie externe Steuerung• Schleifer und Mixer Motorstarter mit Wärmeschutz• Amperemeter Ablaufsteuerung Mühle, An-Aus-Knopf und manu-Selbst,• Elektronischer Sensor zur automatischen Abschaltung Timer mit dem Schleifer und Mixer.

Leistung

Bis zu 1200 kg / h oder 3 Zyklen Mahlansatz

BEISPIEL DER VERWENDUNG

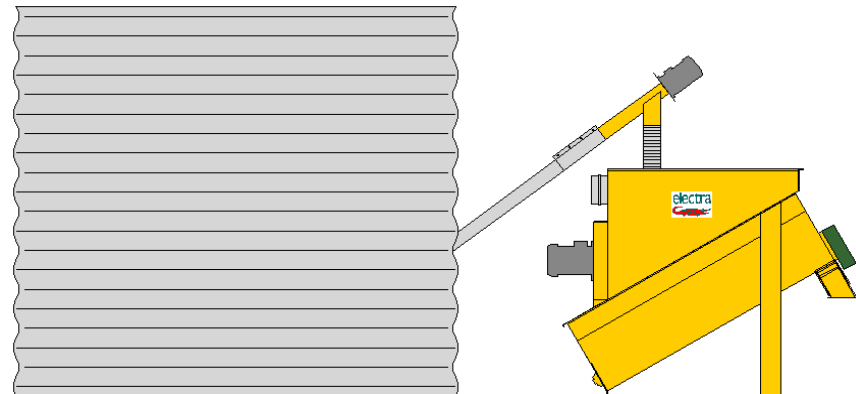

Die Spezifikationen können ohne Ankündigung geändert werden, um

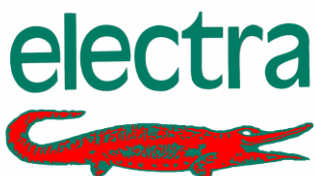

47170 POUDENAS - FRANCE

Tél.: 05 53 65 73 55

Fax: 05 53 97 33 05

e-mail: electra@electra.fr

internet : www.electra.fr