

BROYEUR BC - BC "S"



Broyeurs à marteaux mobiles pour le broyage grossier à fin

AVEC TRANSPORT PNEUMATIQUE INCORPORE

CARACTERISTIQUES

	BC	BC "S"
CONSTRUCTION	acier mécano-soudé (tôles d'usure interchangeables)	
POIDS	190 kg (15 kW)	385 kg
ALIMENTATION	Trémie 4 pentes avec volet de régulation d'air	
VITESSE DE ROTATION	3000 tr/mn	
MOTORISATION	15 kW (20 CV)	22kW (30 CV)
ENTRAINEMENT	par moteur électrique	
REFOULEMENT	ventilateur à 8 pâles, tuyauterie (non fournie) Ø150 mm galvanisée	
GRILLES	circulaires Ø 2.5 à 20 mm	
	Largeur 104 mm	Largeur 173 mm
MARTEAUX	8, mobiles, épaisseur 8 mm	24, mobiles, épaisseur 8 mm
EQUIPEMENTS	supports anti-vibratoires	
OPTIONS	<ul style="list-style-type: none">coffret électrique plastique comprenant : sectionneur, démarreur étoile/triangle manuel, discontacteur de protection thermique, ampèremètre de contrôle de débitprotection magnétique	
NIVEAU SONORE	Ces matériels peuvent dépasser sensiblement les 80 dB(A)	

PERFORMANCES

BC	BC"S"
0.5 à 2 tonnes/h	1 à 4 tonnes/h
selon les produits et les grilles utilisées	

ENCOMBREMENTS

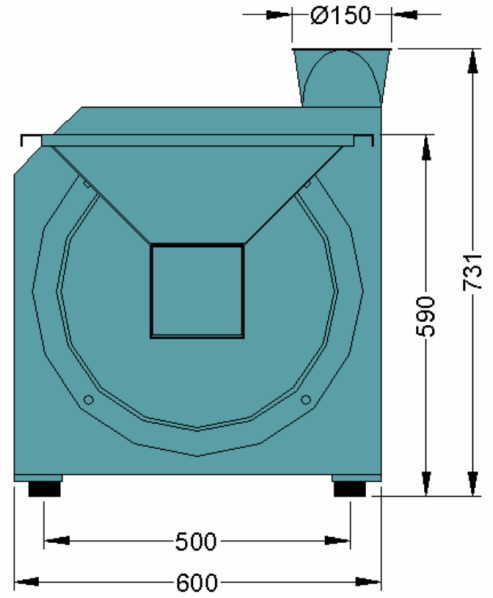
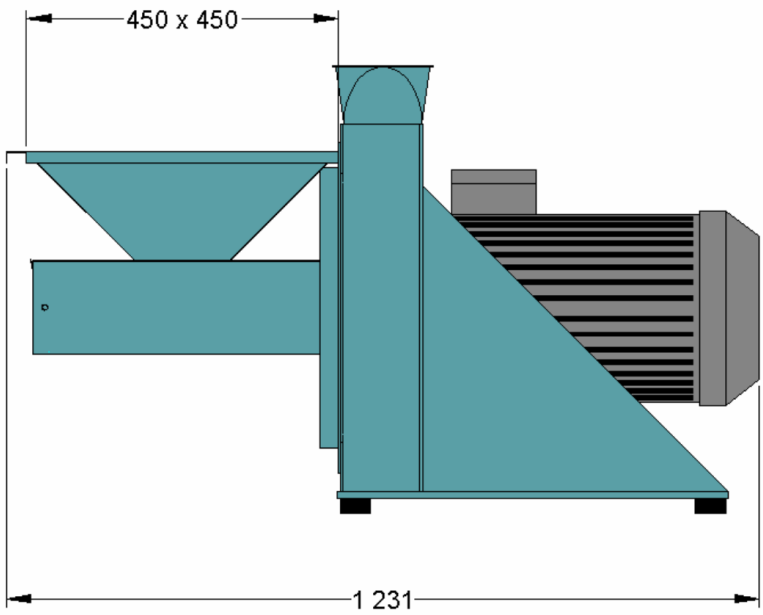

BROYEUR BC 20 CV (15 Kw)

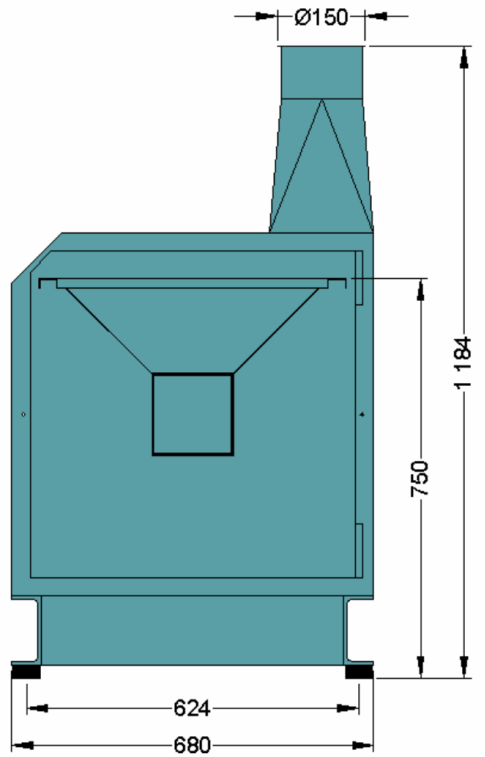
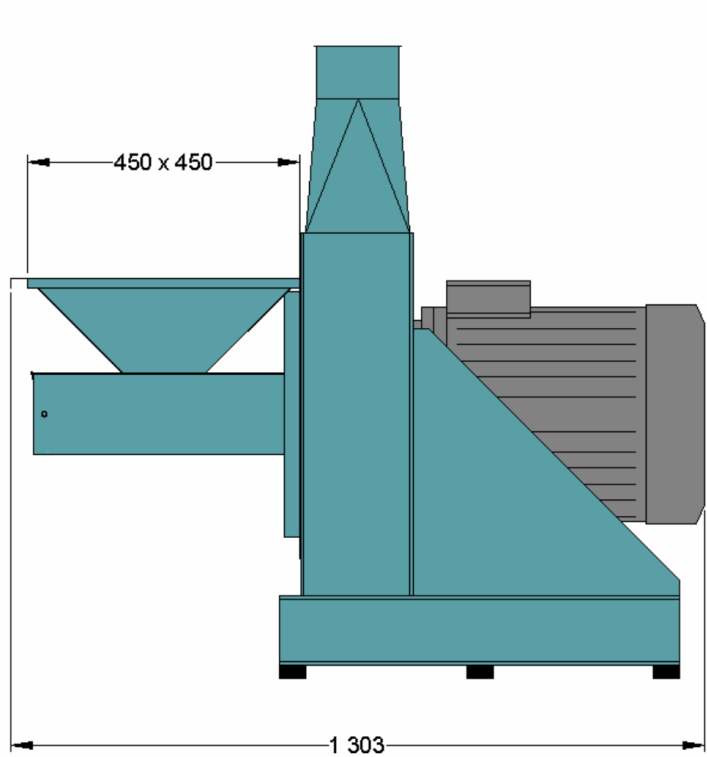

BROYEUR BC "S" 30 CV (22 Kw)

ECLATE DE LA CAGE DE BROYAGE

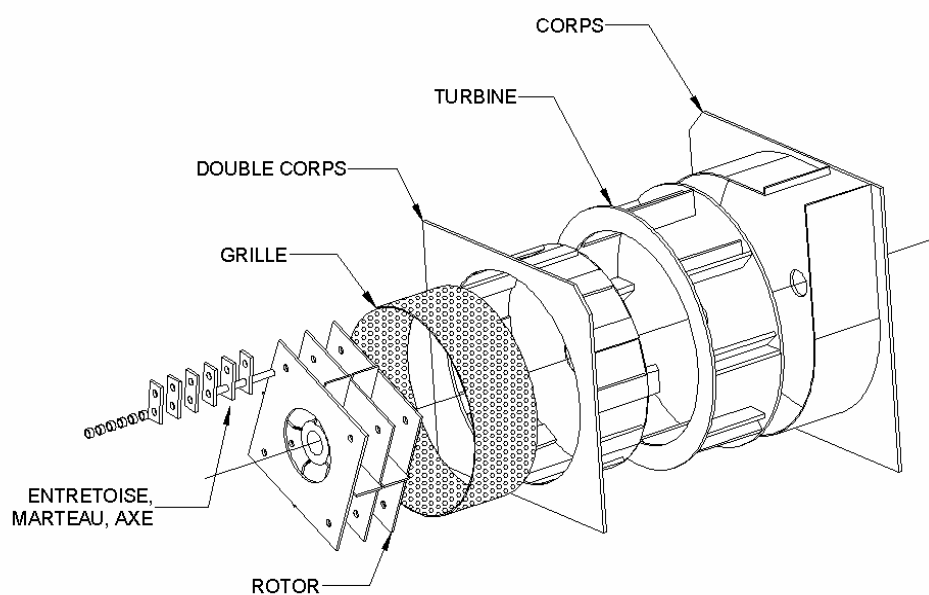

EXEMPLES D'UTILISATION

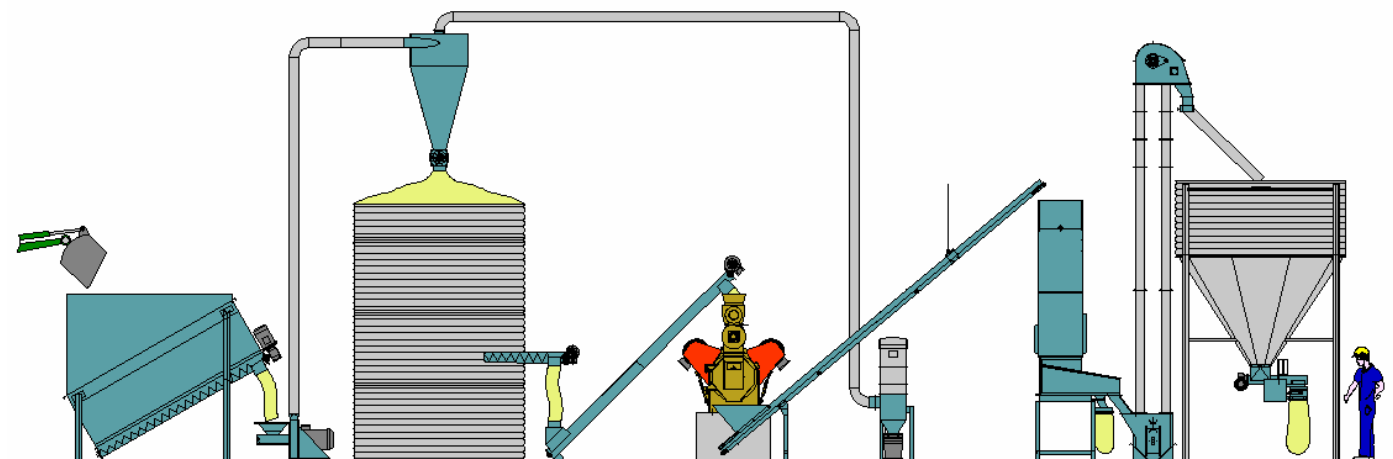

Les caractéristiques techniques restent modifiables sans préavis



47170 POUDENAS - FRANCE

Tél. : 05 53 65 73 55

Fax : 05 53 97 33 05

electra@electra.fr / www.electra.fr