

ENSACHEUSE ELECTRONIQUE A VIS



POUR L'ENSACHAGE DE GRANULEUX OU PULVERULENTS

Quelques exemples de produits conditionnés :
aliment bétail, concentrés minéraux vitaminés, pet-food, anti-parasitaire,
produits chimiques, farine de blé, colorants alimentaires, etc...

**PROGRAMMATION ELECTRONIQUE – ETANCHE - PAS DE POUSSIÈRE
NE CASSE PAS LES GRANULES - LECTURE INSTANTANÉE**

CARACTERISTIQUES

CONSTRUCTION	acier peint	inox 316L
DIMENSIONS POIDS	1200x525x640 mm 80 kG	
ENTRAINEMENT	motoréducteur à roue et vis sans fin	
MOTORISATION	1.1 kW triphasé	
EQUIPEMENTS	<ul style="list-style-type: none">• boitard avec bride pour fixation sous boisseau• bouche d'ensachage avec attache sac rapide Ø275 mm (Ø220 sur demande)	
EXTRACTION	par vis sans fin Ø150 mm	
SACS	à bouche ouverte : polyéthylène, polypropylène, jute, papier...	
FONCTIONS	<ul style="list-style-type: none">• indicateur digital avec capteur de flexion• mémorisation des seuils• tare et remise à zéro	
COFFRET ELECTRIQUE	<ul style="list-style-type: none">• avec convertisseur de fréquence pour 2 vitesses programmables (grand débit et finition), permet d'ajuster la précision avec une cadence importante	
ACCESSOIRES	<ul style="list-style-type: none">• trémie supérieure de stockage tampon• détecteur de niveau électronique• convoyeur de sac avec couseuse portable ou thermo-soudeuse	

*** non homologuée pour transactions commerciales**

PERFORMANCES

80 à 120 sacs/heure

EXEMPLE D'UTILISATION

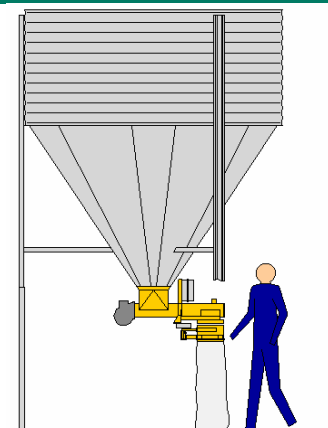

ensacheuse montée sur
boisseau de stockage

Les caractéristiques techniques restent modifiables sans préavis

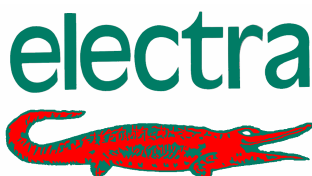

47170 POUDENAS - FRANCE

Tél.: 05 53 65 73 55

Fax: 05 53 97 33 05

e-mail: industrie@electra.fr

internet : www.electra.fr