



MÜHLE-HÄCKSLER BC "PAILLE"



HÄCKSELT: Stroh und Trockenfutter, in Ballen mittlerer Dichte und Rund- bzw. Quaderballen

EIGENSCHAFTEN

	ELEKTROANTRIEB	ZAPFWELLENANTRIEB
KONSTRUKTION	Maschinengeschweißter Stahl	
ABMESSUNGEN LxBxH	2070x920x940 mm	2250x920x940 mm
ANBAU		Dreipunktanbau
ANTRIEB	Elektromotor 15 kW	<ul style="list-style-type: none"> • Zapfwelle am Traktor 540 U/min mit • Übersetzungsgetriebe ins Schnelle im Ölbad
DREHGESCHWINDIGKEIT	3000 U/min	
LEISTUNGS-AUFNAHME	20 PS	50 bis 80 PS
HÄMMER	8 mobile Hämmer, Stärke 8 mm	
GITTER	kreisförmig, Löcher Ø7 bis 50 mm Standard – Stärke 3 mm	
AUSRÜSTUNG	<ul style="list-style-type: none"> • Vorhäcksler-System mit Messern (siehe Foto) • Vibrationshemmender Rahmen (bei Elektroversion) 	
GEWICHT	300 kg	260 kg
BESCHICKUNG	Schurre mit Anti-Auswurf-Klappe	
OPTIONEN	<ul style="list-style-type: none"> • Schaltkasten • Verzinktes Knie 2.3D, Rohre Ø150 mm (Max. Abstand 40 m) • Dekompressionszyklon • Umlenkauswurf zum Auslegen am Boden • Kardanwelle und Rutschkupplung Größe 106 	
SCHALLPEGEL	Das Gerät kann 85 dB(A) leicht überschreiten.	

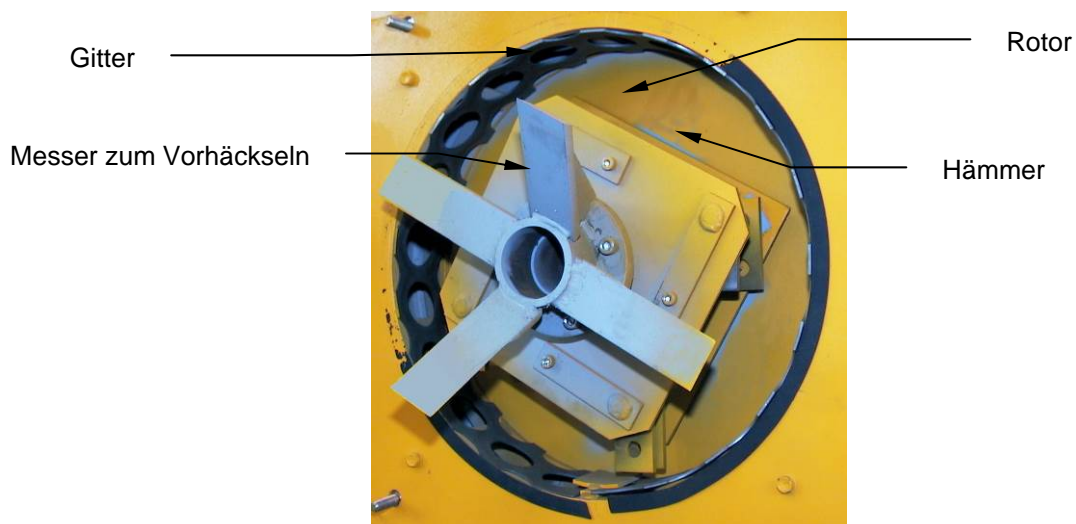

LEISTUNG

**Bis zu 300 Ballen mittlerer Dichte/Stunde
oder 6 Rundballen/Stunde**

ZUBEHÖR FÜR AUSWURF



Knie 2.3D mit Umlenkauswurf



Zyklon

ABMESSUNGEN

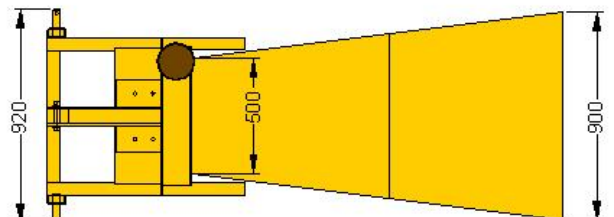
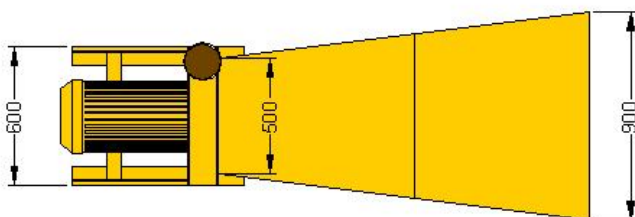
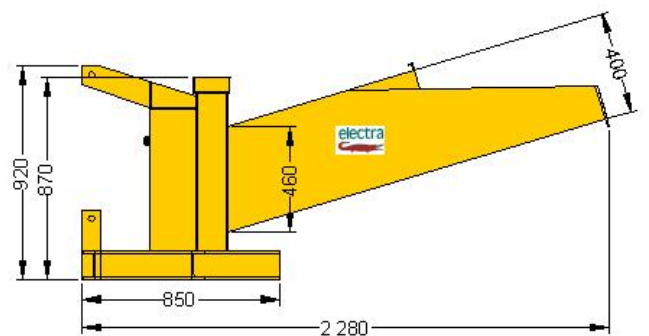
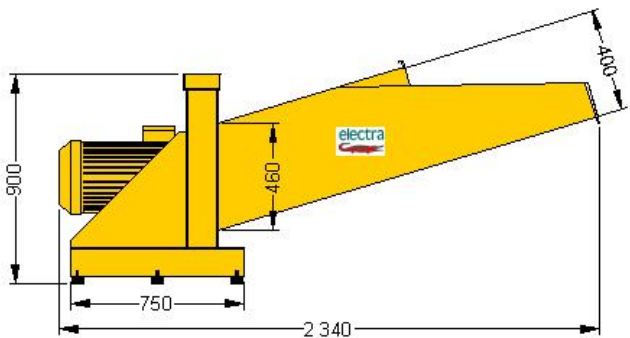

BC Paille Elektroantrieb

BC Paille Zapfwellenantrieb

ANWENDUNGSBEISPIELE

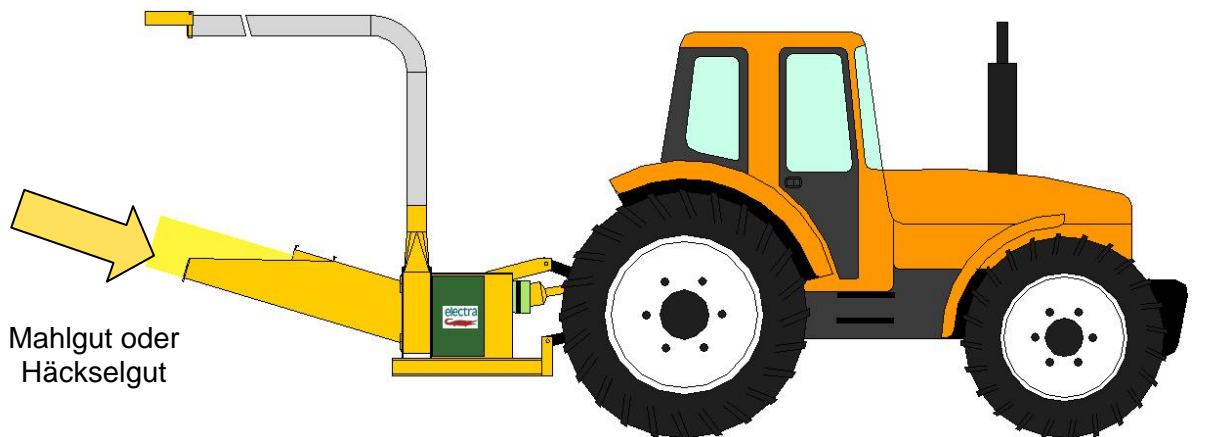

ZAPFWELLENANTRIEB

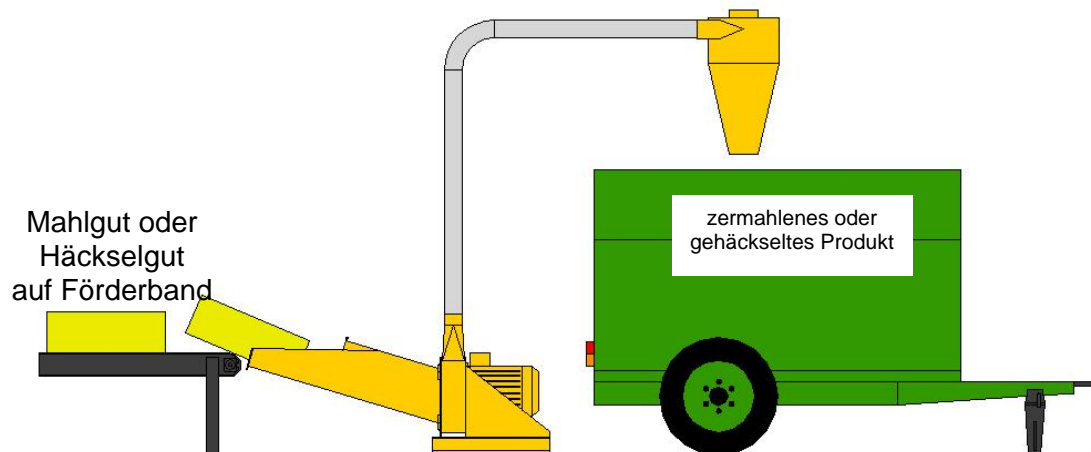

ELEKTROANTRIEB

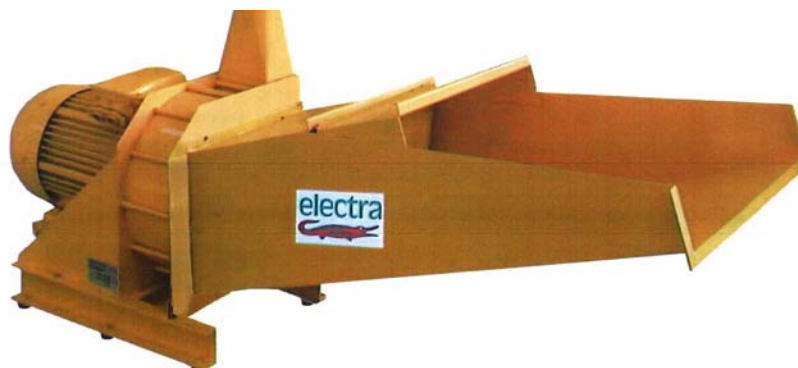

Die technischen Eigenschaften können ohne Ankündigung verändert werden.



**47170 POUDENAS -
FRANKREICH**

Tel.: +33 (0)5 53 65 73 55

Fax: +33 (0)5 53 97 33 05

E-Mail: elevage@electra.fr

Internet: www.electra.fr