



MÜHLE-HÄCKSLER BC "S" PAILLE



HÄCKSELT: Stroh und Trockenfutter, in Ballen mittlerer Dichte und Rund- bzw. Quaderballen

EIGENSCHAFTEN

	ELEKTROANTRIEB	ZAPFWELLENANTRIEB
KONSTRUKTION	Maschinengeschweißter Stahl	
ABMESSUNGEN LxBxH	2500x920x1250 mm	2250x920x940 mm
ANBAU	Dreipunktanbau	
ANTRIEB	Elektromotor 22 kW (30 PS)	<ul style="list-style-type: none"> • Zapfwelle am Traktor 1000 U/min mit Übersetzungsgetriebe ins Schnelle im Ölbad • Wellenstrang auf Lagern mit Kupplung
DREHGESCHWINDIGKEIT	3000 U/min	
LEISTUNGS-AUFNAHME	50 bis 120 PS	
HÄMMER	24 mobile Hämmer, Stärke 8 mm	
GITTER	kreisförmig, Löcher Ø7 bis 50 mm Standard – Stärke 3 mm	
AUSRÜSTUNG	<ul style="list-style-type: none"> • Vorhäcksler-System mit Messern (siehe Foto), • Vibrationshemmender Rahmen (bei Elektroantrieb) 	
GEWICHT	410 kg Motor 22 kW	260 kg
BESCHICKUNG	Schurre mit Anti-Auswurf-Klappe	
OPTIONEN	<ul style="list-style-type: none"> • Schaltkasten • Verzinktes Knie 2.3D Ø150 mm mit Schelle • Schwanenhalsauswurf • Zyklon • Kardanwelle und Rutschkupplung Größe 106 (Zapfwellenantrieb) 	
SCHALLPEGEL	Das Gerät kann 85 dB(A) leicht überschreiten.	

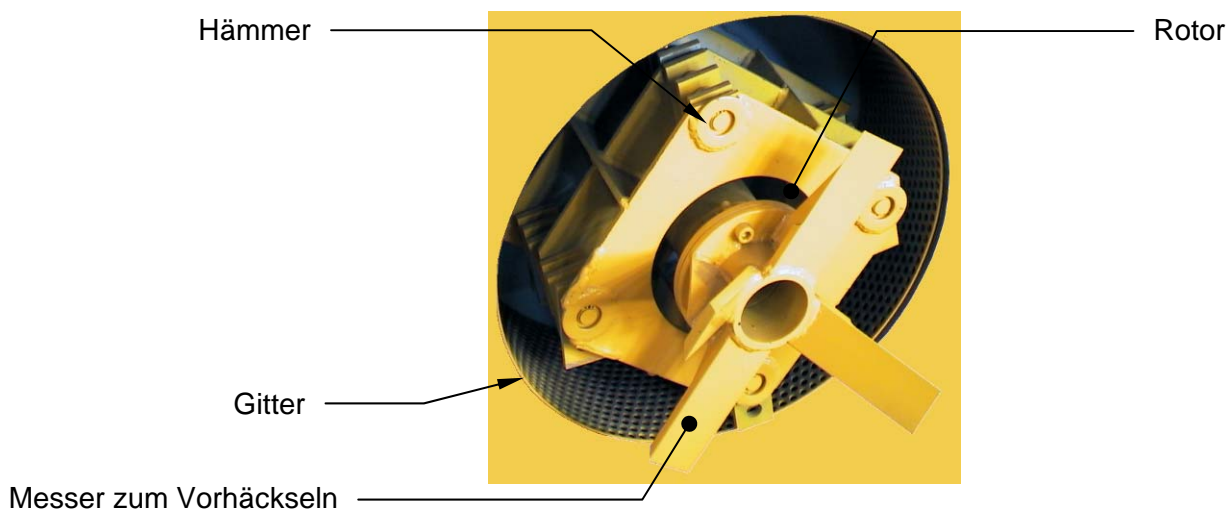

LEISTUNG

Bis zu 300 Ballen mittlerer Dichte/Stunde oder 10 Quaderballen/Stunde.

ZUBEHÖR FÜR AUSWURF

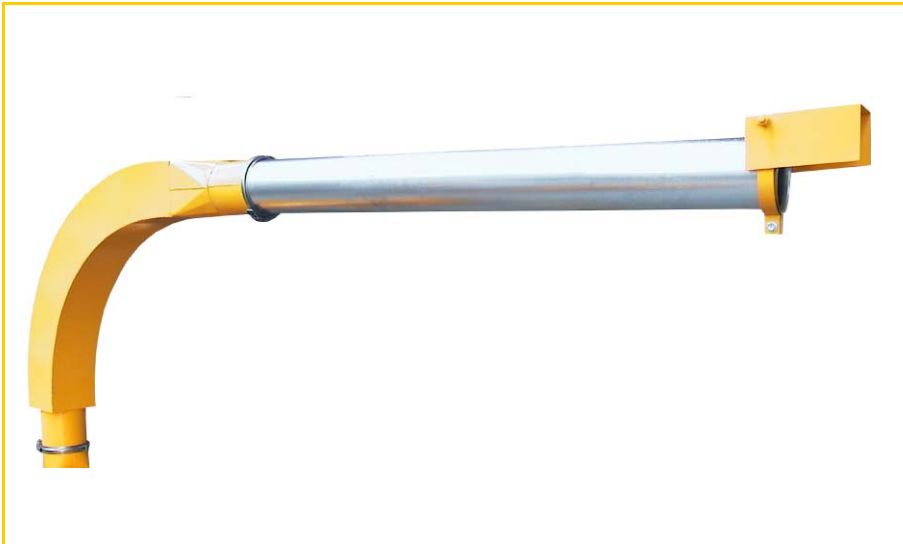

Knie 2.3D mit Umlenkauswurf



Zyklon

ABMESSUNGEN

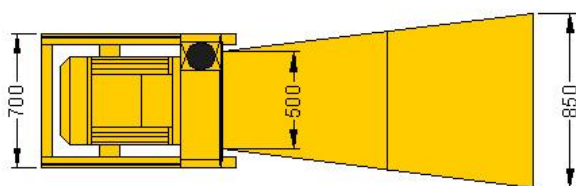
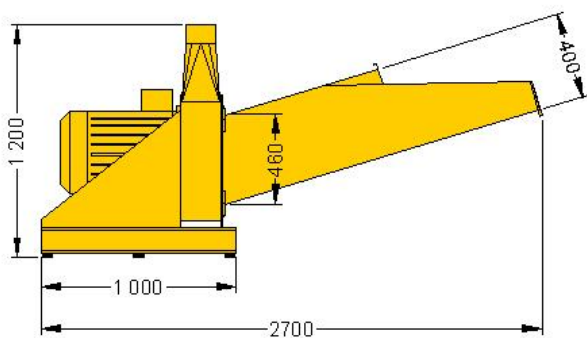

BC "S" Paille Elektroantrieb

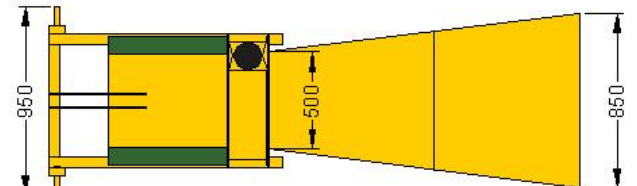
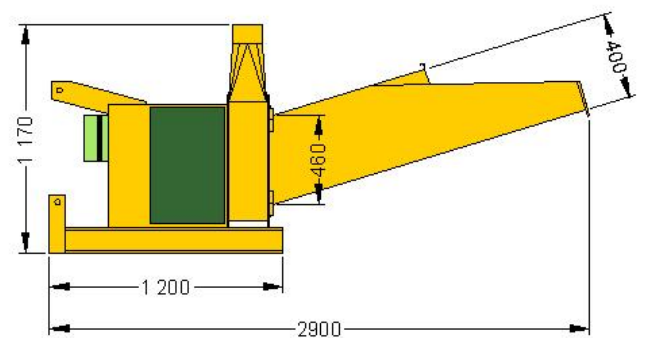

BC "S" Paille Zapfwellenantrieb

ANWENDUNGSBEISPIELE

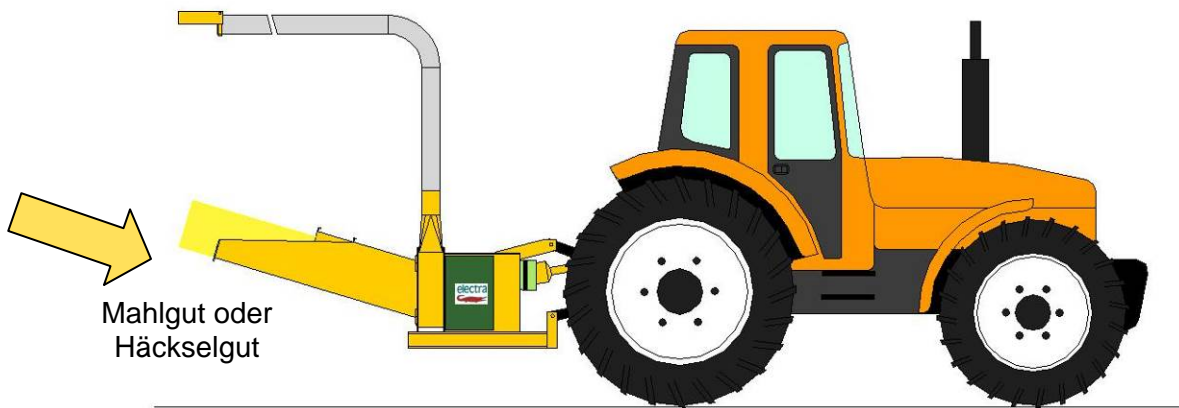

ZAPFWELLENANTRIEB

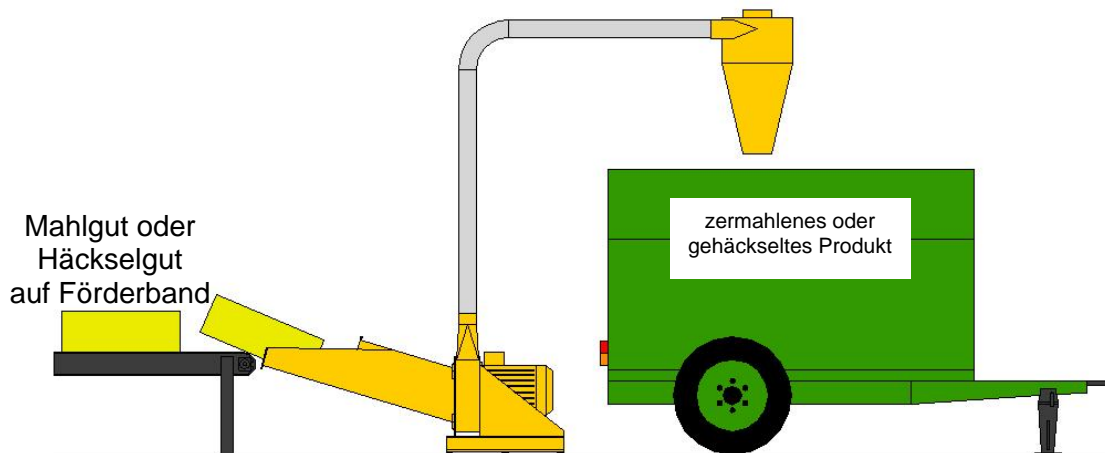

ELEKTROANTRIEB

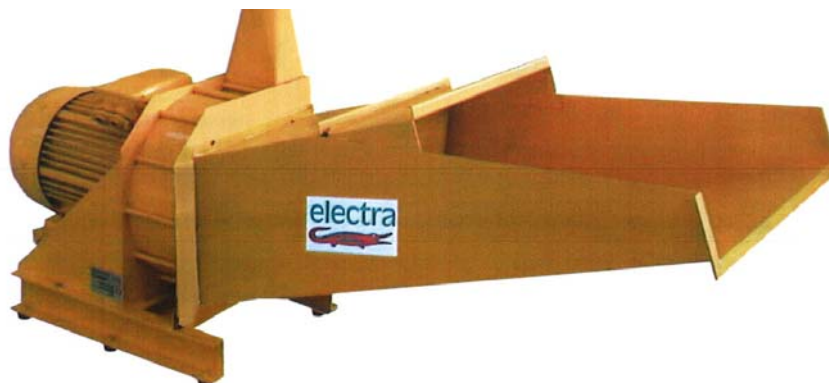

Die technischen Eigenschaften können ohne Ankündigung verändert werden.



**47170 POUDENAS -
FRANKREICH**

Tel.: +33 (0)5 53 65 73 55

Fax: +33 (0)5 53 97 33 05

E-Mail: elevage@electra.fr

Internet: www.electra.fr