

ECRASEUR A CEREALES



Ecrase à gros débit tous produits pour aliment bétail

CARACTERISTIQUES

- Rouleaux cannelés
- Entraînement des rouleaux avec transmission par poulies et courroies
- Transmission secondaire par courroies hexagonales
- Réglage manuel de l'écartement des rouleaux par vis avec volant de manoeuvre

DESCRIPTION	UNITE	DONNEES TECHNIQUE
		MUSL 20x80
RENDEMENT	Tonnes/heure	3 à 5 selon produits
PUISSANCE	kW	7.5
DIMENSION DES ROULEAUX	Mm	Ø200 x 800
POIDS	KG	750

ENCOMBREMENTS

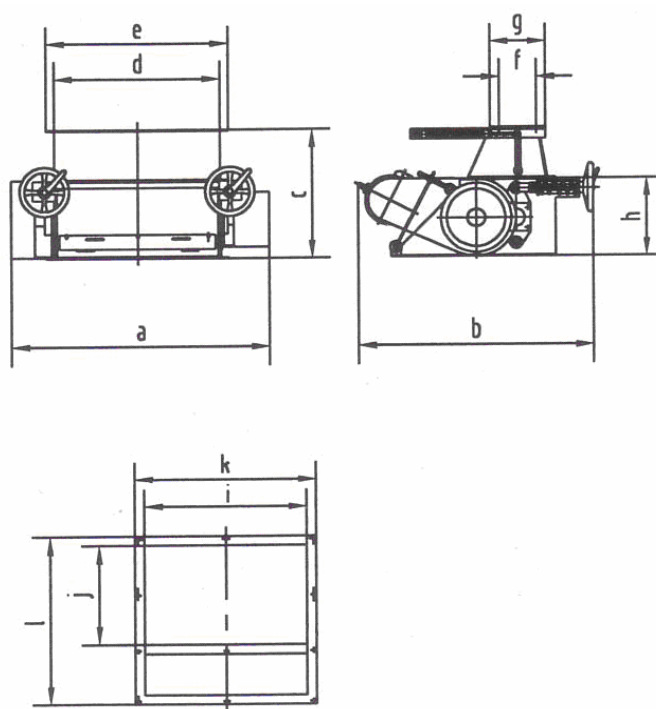

MUSL 20 X 80

	a	b	c	d	e	f	g	h	i	j	k	l
MUSL20 X 80	1295	1185	655	820	912	200	280	400	820	484	916	830



Schéma de fonctionnement avec by-pass en position passage direct

Les caractéristiques techniques restent modifiables sans préavis

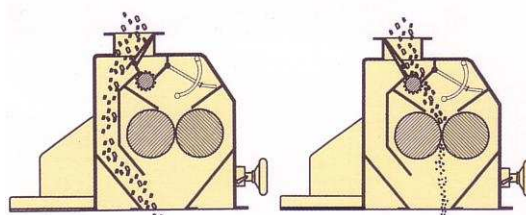

47170 POUDENAS - FRANCE

Tél.: 05 53 65 73 55

Fax: 05 53 97 33 05

e-mail: industrie@electra.fr

internet : www.electra.fr